

Instrukcja montażu

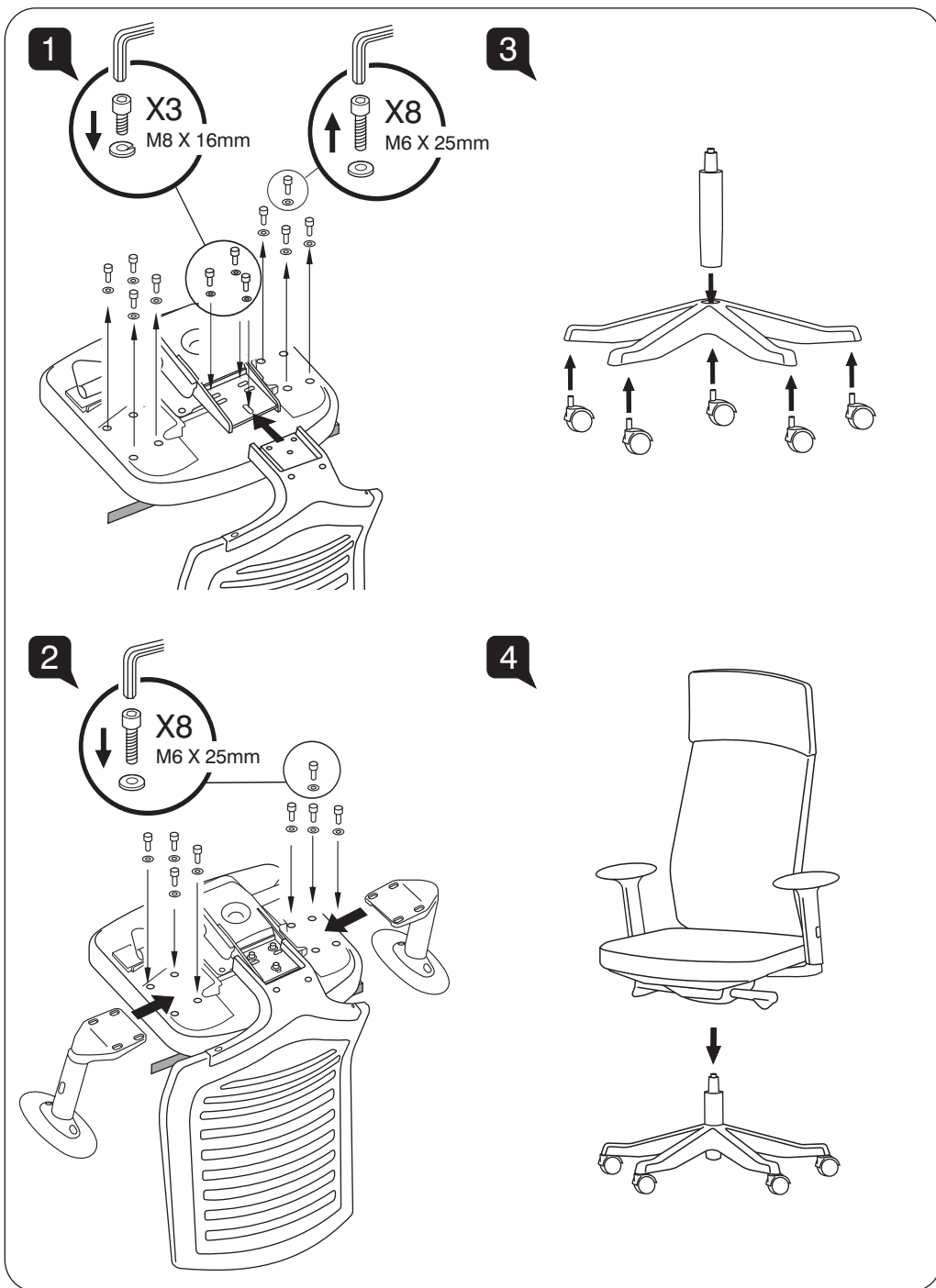

VELO

VELO - W-899Y-BL418



Instrukcja obsługi

- A** **Regulacja wysokości siedziska**
Odwróć dźwignię po prawej stronie do góry aby podnieść lub opuścić siedzisko. Wyreguluj tak, aby stopy były odpowiednio podparte na podłodze.
- B** **Mechanizm odchylania SYNCHRON**
Ustaw oparcie w żądanej pozycji, a następnie przesunij dźwignię w dół, aby zablokować. Odwróć dźwignię w górę, aby zwolnić blokadę.
- C** **Regulacja wysokości podłokietników**
Naciśnij przycisk i podnieś lub opuść podłokietniki. Dostosuj wysokość do odpowiedniego podparcia łokci, aby odciążać ramiona.
- D** **Regulacja głębokości siedziska**
Pociągnij dźwignię pod prawą stroną siedziska aby wyregulować położenie do przodu lub do tyłu.
- E** **Wychylenie nakładki podłokietników**
Chwyć nakładki podłokietników i obróć je do wewnątrz lub na zewnątrz, aby dopasować je do konkretnych zadań. Pozycja wewnętrzna działa podczas korzystania z klawiatury, natomiast pozycja zewnętrzna jest zalecana podczas korzystania z myszki.
- F** **Głębokość podłokietników**
Chwyć podłokietniki popchnij do przodu lub do tyłu, aby je odpowiednio dopasować.

